

B E D I E N U N G S A N L E I T U N G

# WINCHESTER MODELLE 1100XSU

*Unter dem Lauf Spannenden-Hebel Luftgewehr*



Zur Verwendung mit BLEIPELLETS   
(Kaliber 4,5 mm) für Luftgewehre



# WINCHESTER®

## LUFTGEWEHR

Hersteller: Daisy Outdoor Products

Diese Anleitung ist für von Daisy Outdoor Products vertriebene Winchester Luftgewehre vorgesehen und gilt nicht für Feuerwaffen, die den Namen Winchester tragen.



**WARNUNG:**

KEIN SPIELZEUG! AUFSICHT DURCH ERWACHSENE ERFORDERLICH.  
MISSBRAUCH ODER FAHRLÄSSIGER UMGANG KÖNNEN SCHWERE VERLETZUNGEN VERUR-  
SACHEN ODER ZUM TOD FÜHREN. BIS AUF EINE ENTFERNUNG VON 306 M GEFÄHRLICH.

DIES IST EIN HOCHLEISTUNGSLUFTGEWEHR, DAS NUR FÜR PERSONEN IM ALTER VON MINDESTENS 16  
JAHREN EMPFOHLEN WIRD. VOR GEBRAUCH ALLE ANLEITUNGEN DURCHLESEN. KÄUFER UND  
BENUTZER MÜSSEN ALLE GESETZE, DIE DEN GEBRAUCH UND BESITZ VON LUFTGEWEHREN REGELN,  
EINHALTEN.

**⚠️ WARNUNG:** DIESES GEWEHR KANN SCHWERE ODER TÖDLICHE VERLETZUNGEN VERURSACHEN. DIE ANLEITUNGEN GENAU DURCHLESEN UND BEACHTEN. DIE PELLETS ERST DANN IN DAS GEWEHR LADEN, WENN SIE ZUM SCHIESSEN BEREIT SIND. FALLS SIE EIN PELLET LADEN UND SICH DANN ENTSCHLIESSEN, NICHT ZU SCHIESSEN, ENTFERNEN SIE ES MANUELL ODER INDEM SIE AUF EIN UNGEFÄHRLICHES ZIEL SCHIESSEN. EINE GESICHERTE, UNGELADENE WAFFE IST AM SICHERSTEN. UNFÄLLE PASSIEREN IM NU, UND ZUFÄLLIGE VERLETZUNGEN ODER TODESFÄLLE SIND SCHRECKLICH. ACHTEN SIE BEIM SCHIESSEN BITTE IMMER AUF SICHERHEIT.

**⚠️** Dieses Sicherheitssymbol weist auf wichtige Sicherheitshinweise in diesem Handbuch hin. Wenn Sie dieses Symbol sehen, lesen Sie den ihm folgenden Hinweis genau durch. Es besteht Verletzungsgefahr.

Auf Seite 10 dieses Handbuchs werden im Abschnitt „Einführung in das Schießen mit einem Winchester Luftgewehr“ die Grundregeln für sicheres Schießen erklärt. LESEN SIE DIESEN ABSCHNITT BITTE. Befolgen Sie die Sicherheitsregeln und stellen Sie sicher, dass auch jeder andere, der Ihr Gewehr handhabt entsprechend eingewiesen wurde. Mehr Kraft bedeutet eine größere Verletzungsgefahr. Lesen Sie unbedingt „Richtige Handhabung von Gewehren“ auf Seite 53.

Die Modelle 1100XSU der Winchester Luftgewehre schießen mit wesentlich stärkerer Mündungsenergie als die meisten anderen Schrot- und BB-Luftgewehre. Der Gebrauch dieses Gewehrs muss mit größter Vorsicht erfolgen. Obgleich Ihr neues Winchester Luftgewehr keine Feuerwaffe ist, kann sie tödlich sein und sollte mit der gleichen Vorsicht und dem gleichen Respekt wie jede herkömmliche Feuerwaffe behandelt werden. Ihr Winchester Luftgewehr kann wie jede Feuerwaffe bei unsachgemäßem oder fahrlässigem Gebrauch den Schützen oder andere Personen töten oder ernsthaft verletzen.

Gewehre unterscheiden sich in ihrer Handhabung. Feuern Sie niemals ein Gewehr ab, bis Sie sich eingehend damit vertraut gemacht haben. Lesen Sie die nachfolgende Bedienungsanleitung und fahren Sie dann, OHNE DAS GEWEHR ZU LADEN, gemäß den Schritten in der Bedienungsanleitung fort. Feuern Sie Ihr Gewehr ungeladen einige Male auf ein sicheres Ziel ab. HINWEIS: Das Abfeuern des Gewehrs ohne Diabolos kann, wenn es zu oft durchgeführt wird, zu vorzeitiger Abnutzung führen. Dies hilft Ihnen dabei die sachgemäße und sichere Handhabung des Winchester Luftgewehrs zu erlernen.



ABB. 1

Modelle 1100XSU

## VOR DEM GEBRAUCH

Legen Sie die Sicherheit EIN. Schieben Sie die Sicherheit dazu nach vorne und oben. DER ROTE PUNKT IST NICHT ZU SEHEN. (Siehe Abb 2a.)

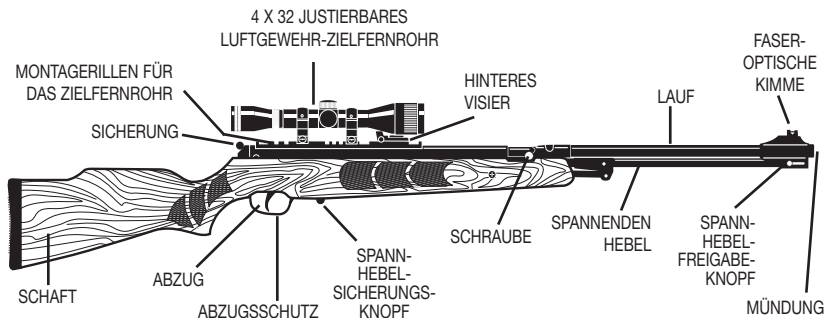
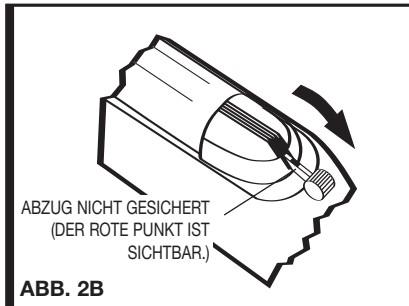
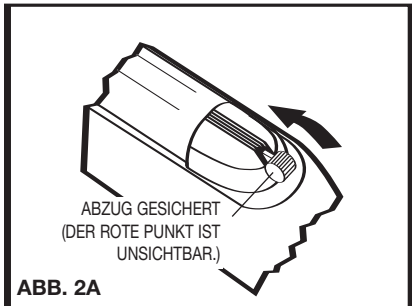

## BEDIENUNGSSCHRITTE

**! WARNUNG:** Achten Sie darauf, dass das Gewehr immer in eine sichere Richtung zeigt. Richten Sie das Gewehr niemals auf Menschen. Behandeln Sie jedes Gewehr immer so, als ob es geladen und schussbereit wäre.

SCHRITT 1. SICHERN SIE DAS GEWEHR – ROTER PUNKT IST NICHT SICHTBAR (Siehe Abb. 2a)

SCHRITT 2. SPANNEN (Siehe Seite 4)

SCHRITT 3. LADEN (Siehe Seite 5)

SCHRITT 4. ZIELEN SIE AUF EIN SICHERES ZIEL

SCHRITT 5. ENTSICHERN SIE DAS GEWEHR - ROTER PUNKT IST SICHTBAR (Siehe Abb. 2b)

SCHRITT 6. FEUERN (Siehe Seite 6)

## BEWAHREN SIE EIN GEWEHR NIE IN GELADENEM ZUSTAND AUF.

Sichern Sie nach dem Schießen sicherheitshalber immer den Abzug. (Siehe Schritt 1, Seite 47) Leeren Sie die Pellets aus dem Gewehr. (Siehe die Anleitungen auf Seite 49.) Bewahren Sie das Gewehr an einem sicheren Ort auf, um einen unzulässigen Gebrauch zu verhindern.

**! WARNUNG:** Folgende drei Punkte müssen streng eingehalten werden. Andernfalls schießt das Gewehr womöglich nicht, obwohl sich ein Geschoss im Lauf befindet. Das kann gefährlich werden. Außerdem kann es zu einem Verklemmen oder zu einer Beschädigung des Gewehrs kommen. (Siehe die „WARNUNG“ auf Seite 49.)

1. Verwenden Sie KEINE deformierten oder verformten Diabolos. Überprüfen Sie die Oberfläche jedes Diabolos sorgfältig, bevor Sie es laden. Verwenden Sie nur Daisy-Precision-Max-Markendiabolos Kaliber 4,5 mm (.177) für das Luftgewehr Modell 1100XSU.
2. Laden Sie die Pellets NICHT falsch herum (d.h. NICHT mit dem Rand zuerst). Siehe Abb. 5.
3. Verwenden Sie KEINE Schrotkugeln, Rehschrot, Kugellager oder andere Fremdkörper.

## BEDIENUNG

**! WARNUNG:** Achten Sie darauf, dass das Gewehr immer in eine sichere Richtung zeigt. Richten Sie das Gewehr niemals auf Menschen. Behandeln Sie jedes Gewehr immer so, als ob es geladen und schussbereit wäre.

### Schritt 1. DEN ABZUG SICHERN

Drücken Sie die Sicherheit ganz nach vorne und oben. **DER ROTE PUNKT IST NICHT ZU SEHEN.** (Siehe Abb. 2a.)

**HINWEIS:** Die Sicherung wird beim Spannen zurückgesetzt. Sie müssen jedoch immer überprüfen ob das Gewehr gesichert ist – **der ROTE PUNKT IST NICHT SICHTBAR.** Die Sicherung erledigt ihren Job nur so gut, wie Sie den Ihrigen erledigen. **DENKEN SIE DARAN: DIE BESTE SICHERUNG IST DER VERNÜNFTIGE UMGANG MIT IHREM GEWEHR**

### Schritt 2. SPANNEN (Siehe Abb. 3)

1. Stellen Sie den Gewehrkolben auf eine feste Oberfläche und halten Sie das Gewehr fest in aufrechter Position.
2. Bewegen Sie den Spannhebel-Freigabeknopf (Siehe Abb. 1) in die obere Position. (Schritt 1)
3. Umfassen Sie den Spannhebel fest und drücken ihn nach unten bis Sie ein Klicken hören. (Schritt 2)
4. Drücken Sie den Spannhebel-Sicherungsknopf (Siehe Abb. 1) nach innen. (Schritt 3)
5. Bringen Sie den Spannhebel in die aufrechte Position bis er einrastet. (Schritt 4)

**! WARNUNG:** Beim Spannen des Gewehrs die Hand nicht über oder vor die Mündung halten. Die Mündung beim Spannen nicht auf Sie selbst oder andere Personen richten. Achten Sie stets darauf, dass die Mündung in eine sichere Richtung zeigt.

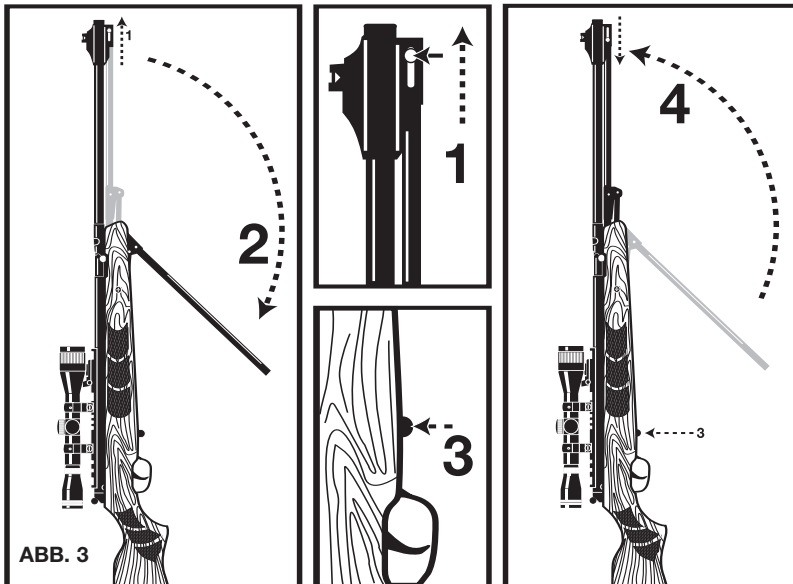

**VORSICHT:** Stellen Sie sicher, dass Sie den Spannhebel beim Spannen fest umgreifen, um ein Zurückschnappen des Hebels und so mögliche Verletzungen zu verhindern. Seien Sie außerdem beim Spannen und beim Schließen des Spannhebels vorsichtig, um Ihre Finger vor Quetschgefahren im Spannhebelmechanismus und zwischen Spannhebel und Lauf zu schützen. (Siehe „Quetschgefahren“, Abb. 4.)

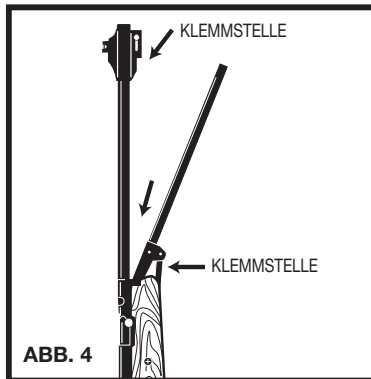

### Schritt 3. LADEN

1. Öffnen Sie den Schussbolzen indem Sie ihn gegen den Uhrzeigersinn drehen und vorwärts in Richtung Gewehrmündung schieben (A).
2. Legen Sie ein Bleidiabolo (festes Ende nach vorn) vollständig in die Kammer am Verschlussende des Gewehrlaufs ein. (B).
3. Schließen Sie den Bolzen und drehen Sie den Griff nach unten in die vollständig geschlossene Position (C).

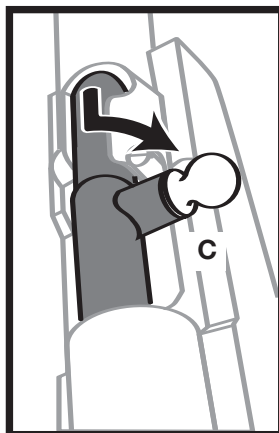
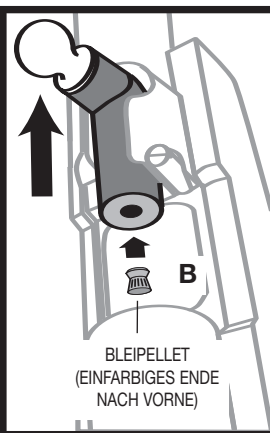
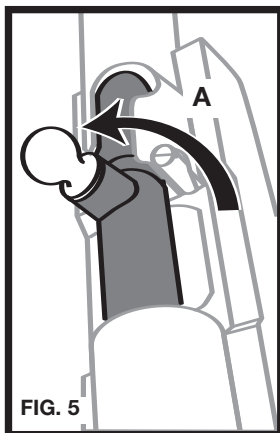

## Schritt 4. AUF EIN SICHERES ZIEL ZIELEN

Zielen Sie auf ein sicheres Ziel. Um ein konstant guter Scharfschütze zu sein, sollten Sie jedes Mal, wenn Sie das Gewehr abfeuern das richtige Visierbild verwenden. (Siehe Abb. 7)



### **VORSICHT:** Angesichts der

Kraft dieses Gewehrs, sollten Sie bei der Wahl eines sicheren Kugelfangs größte Vorsicht walten lassen. Dieses Gewehr sollte nicht mit BB-Gun-Zielkugelfängern verwendet werden. Wählen Sie Ziele, die nicht durchschossen werden können und deren Oberfläche nicht zu einem Abprallen führt. Verwenden Sie nur Ziele und Kugelfänge, die zur Verwendung mit Hochleistungs-Pelletgewehren vorgesehen sind. Schießen Sie nicht auf Wasser. Siehe Seite 57 und 58. Dort finden Sie Hinweise zur Auswahl eines sicheren Ziels.

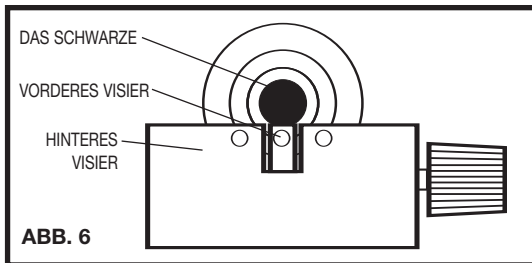

## Schritt 5. DEN ABZUG ENTSICHERN

Wenn Sie sicher sind, dass das Ziel, der Hintergrund und die Umgebung sicher sind, ziehen Sie die Sicherheit ganz nach hinten und unten. DER ROTE PUNKT IST ZU SEHEN. (Siehe Abb. 2b) Ihr Gewehr ist jetzt schussbereit. Wenn Sie den Abzug ziehen, wird ein Schrotkugelchen abgeschossen. Wenn sich das Gewehr in diesem Zustand befindet, ist größte Vorsicht geboten.

## Schritt 6. SCHIESSEN

Das Gewehr kann nach Ausführung der vorstehenden Bedienungsschritte sicher abgefeuert werden. Nachdem Sie sich vergewissert haben, dass das Gewehr in eine sichere Richtung zeigt, drücken Sie sachte (aber bestimmt) auf den Abzug.



**WARNUNG:** Falls sich nach Ausführung der Bedienungsschritte kein Pellet abfeuern lässt, ist das Gewehr womöglich verklemmt. Ein nicht abgefeuertes Geschoss im Lauf kann gefährlich sein. Halten Sie das Gewehr in eine sichere Richtung ausgerichtet, und wiederholen Sie alle Schritte außer Schritt 3. Lässt sich das Gewehr noch immer nicht abfeuern, gehen Sie folgendermaßen vor:

1. SICHERN Sie den Abzug – (DER ROTE PUNKT IST UNSICHTBAR.) (Siehe Abb. 2a)
2. Öffnen Sie den Schussbolzen und lassen sie ihn geöffnet und das Gewehr gesichert.
3. Räumen Sie den Lauf frei, indem Sie einen Putzstock vom Mündungsende aus einführen.
4. Wiederholen Sie die Bedienungsschritte.

Wird noch immer kein Pellet abgeschossen, senden Sie das Gewehr an den Kundendienst ein. (Siehe „Reparatur von Winchester Luftgewehren“)

## ENTLEEREN VON PELLETS

Vorzugsweise sollte das Diabolo auf ein sicheres Ziel geschossen werden, um das Gewehr zu entladen. Falls dies nicht durchführbar ist, sichern Sie das Gewehr, öffnen den Schussbolzen und drücken das Diabolo mit Hilfe eines Reinigungsstabes, den Sie durch die Gewehrmündung einführen, aus der Kammer. Schließen Sie den Schussbolzen, spannen und entsichern Sie das Gewehr und feuern Sie es in eine sichere Richtung ab.

# EINSTELLEN DES HINTEREN VISIERS

Ihr Gewehr ist mit einer komplett einstellbaren, faseroptischen Kimme ausgerüstet.

**Seitenverstellung:** Um den Auftreffpunkt nach rechts zu verschieben bewegen Sie das Visier durch Drehen des Drehknopfes im Uhrzeigersinn. Um den Auftreffpunkt nach links zu verschieben bewegen Sie das Visier durch Drehen des Drehknopfes gegen den Uhrzeigersinn. (Siehe Abb. 7A)

**Höhenverstellung:** Um den Auftreffpunkt nach oben zu verschieben bewegen Sie das Visier durch Drehen der Nummernscheibe gegen den Uhrzeigersinn. Um den Auftreffpunkt nach unten zu verschieben bewegen Sie das Visier durch Drehen der Nummernscheibe im Uhrzeigersinn. (Siehe Abb. 7B)

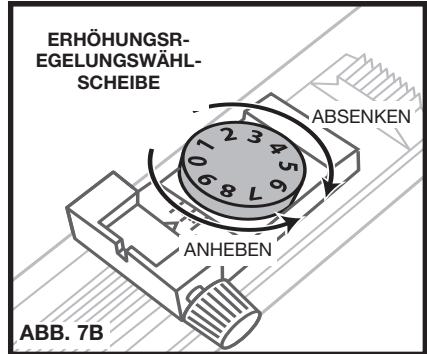
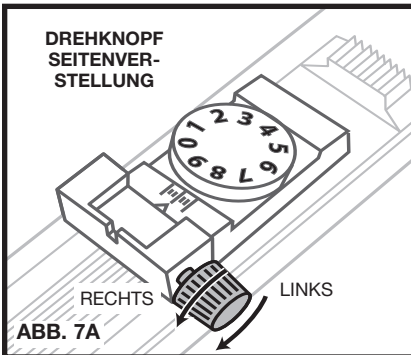

## RICHTIGE PFLEGE

Offenliegende Metallteile (hinteres Visier, Sitz, Schraubköpfe, Visierhaube usw.) haben ein stahlblaues Finish und MÜSSEN nach dem Gebrauch des Gewehrs abgewischt werden, um ein Rosten zu verhindern. Verwenden Sie ein leicht mit sauberem Motoröl getränktes Tuch.

Das Laufgelenk, die Spanverbindungsscharnierstifte, die Luftportdichtungen und der Riegelkolben sollten gelegentlich mit einem Tropfen sauberem Motoröls geschmiert werden. (Siehe Abb. 8)



**VORSICHT:** Reinigen Sie das Gewehr erst nachdem es entladen und gesichert wurde.

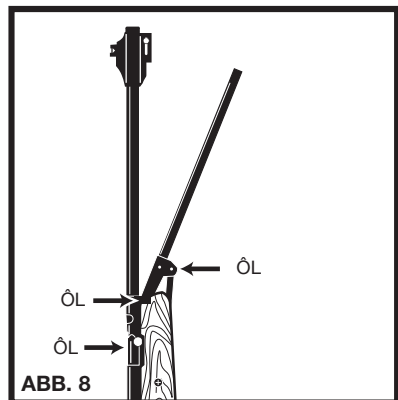

## LAGERUNG

BEWAHREN SIE DAS GEWEHR NIE IN GELADENEM ZUSTAND AUF. Sichern Sie das Gewehr und leeren Sie die Pellets aus dem Gewehr. Bewahren Sie das Gewehr für Kinder und ungeschulte Schützen un erreichbar auf. Bewahren Sie die Pellets separat auf, damit sie nicht in die Hände von ungeschulten Schützen gelangen. Schützen Sie das Gewehr vor Feuchtigkeit und Schmutz. Reinigen Sie es und wickeln Sie es in ein weiches trockenes Tuch, oder bewahren Sie es in der Originalverpackung auf.

## MODIFIZIERUNG



**VORSICHT:** Die Komponenten dieses Gewehrs wurden so entwickelt und hergestellt, dass sie optimale Leistung bieten. Jegliche Modifizierung oder jeder Eingriff an dem Gewehr kann zu Fehlfunktion und Gefahren führen. Jegliche Veränderung in Bezug auf die Leistung (z.B. eine geringere Abzugskraft und eine verkürzte Bewegung des Abzugs) weist auf eine etwaige Modifizierung, Änderung und/oder Abnutzung hin. Ein solches Gewehr muss geprüft, ersetzt oder von vorschriftsmäßig geschultem Personal repariert werden. Ein Gewehr, das hingefallen ist, muss von qualifiziertem Personal überprüft werden, um sicherzustellen, dass es noch einwandfrei funktioniert.



**WARNUNG:** EIN GEWEHR, DAS NICHT RICHTIG FUNKTIONIERT KANN EINE GEFAHR DARSTELLEN. EIN SOLCHES GEWEHR MUSS VON ALLEN PERSONEN FERNGEHALTEN WERDEN, BIS ES REPARIERT ODER VERNICHTET WURDE. VERSUCHEN SIE NIEMALS, DAS GEWEHR AUSEINANDERZUNEHMEN. ES IST SCHWIERIG WIEDER ZUSAMMENZUBAUEN, UND EIN FALSCHER ZUSAMMENBAU KANN ZU EINER GEFAHRENSITUATION FÜHREN.

## REPARATUR VON WINCHESTER

### LUFTGEWEHREN

#### INNERHALB DER GARANTIEZEIT (Beschränkte 1-Jahres-Garantie)

Daisy repariert oder ersetzt dieses Gewehr für ein Jahr ab Kaufdatum kostenlos, wenn ein Material- oder Verarbeitungsfehler vorliegt. Die Rücksendung an Sie erfolgt kostenlos. Kundendienst ist durch Einschicken des Gewehrs an Daisy Outdoor Products erhältlich. (Siehe nachstehenden Hinweis.) Befestigen Sie Ihren Namen, Ihre Adresse und Telefonnummer sowie eine Beschreibung des Problems an dem Gewehr und legen Sie einen Kaufbeleg (Kassenzettel) bei. Verpacken Sie es und schicken Sie es gebührenfrei an Daisy. Diese Garantie bietet Ihnen bestimmte Rechte. Je nach Bundesstaat stehen Ihnen vielleicht noch weitere Rechte zu.

**WICHTIG:** Sie können Ihr nicht funktionsfähiges Gewehr an Daisy zur Reparatur zurücksenden. Wir empfehlen den Versand des Gewehrs via UPS. Stellen Sie sicher, dass das Gewehr gesichert und entladen ist, bevor Sie es an Daisy zurückschicken. Sie müssen der Sendung Ihre Anschrift (kein Postfach) beifügen, so dass Daisy Ihnen Ihr Gewehr direkt durch UPS zurücksenden kann.

#### GEWEHRE MIT ABGELAUFENER GARANTIE

Wenn Ihr Winchester Luftgewehr repariert werden muss, wenden Sie sich bitte an den Kundendienst unter der Rufnummer 1-800-713-2479 (gebührenfrei in den USA). Daisy repariert das Gewehr oder ersetzt es durch ein überholtes Gewehr des gleichen Modells, falls vorhanden, bzw. durch ein Modell gleicher Qualität.

**Daisy Outdoor Products  
Service Department  
308 West Stribling Drive  
Rogers, AR 72756**

## TECHNISCHE DATEN - Modelle 1100XSU

MECHANIK	Spannhebel-Gewehrlauf-Federspeicher
KALIBER	4,5 mm (.177) Luftgewehr-Bleidiabolos
VISIER	TRUGLO® Faseroptikkorn TRUGLO® Faseroptik mit mikrojustierbarer Kimme
GEWEHRLAUF	Vollberuhigter Stahl
SCHAFT	Hartholz
KAPAZITÄT	Einzelschuss-Diabolos
SICHERHEIT	Auto-Sicherungsknopf
GESAMTLÄNGE	1180 mm
GEWICHT	4 kg
AUSTRITTSGESCHWINDIGKEIT	335 m/s
MAXIMALE SCHUSSWEITE*	306 m

\*Mit optimal nach oben angewinkelter Mündung.



**WINCHESTER®**

**LUFTGEWEHR**

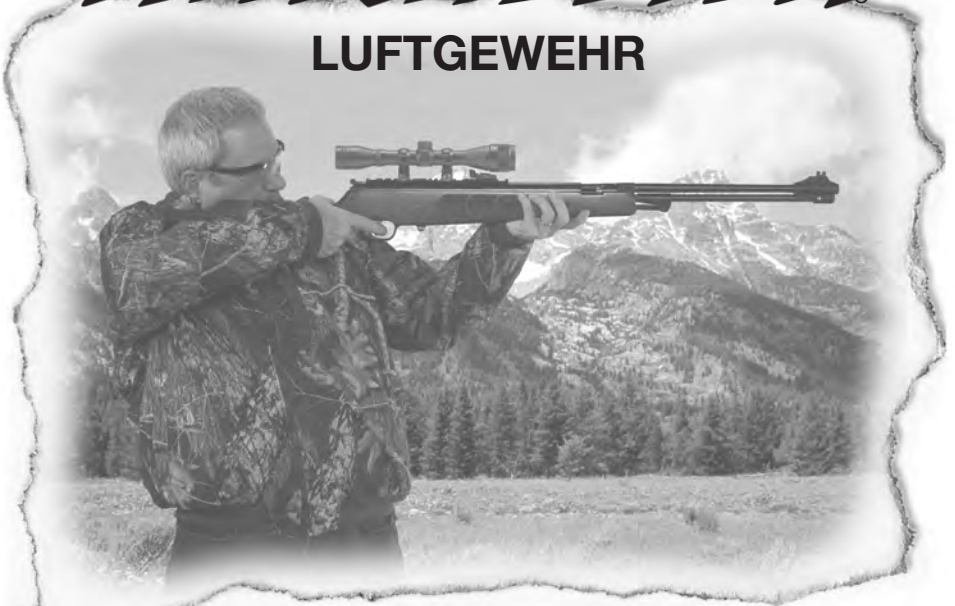

**Einführung in das Schießen mit dem  
Winchester Luftgewehr**

# EIN HINWEIS FÜR ELTERN

Jedem neuen Winchester Luftgewehr liegen Unterlagen bei, die eine Checkliste für die wichtigsten Aspekte der ordnungsmässigen Handhabung von Gewehren enthalten. Wir bitten Sie dringlichst, diese Checkliste zu benutzen, um sicherzustellen, dass jeder, der ein Winchester Luftgewehr handhabt, diese Regeln versteht und sie sorgfältig einhält. Ein Winchester Luftgewehr ist zwar keine Feuerwaffe, es ist jedoch ein Gewehr und kein Spielzeug. Ihr Winchester Luftgewehr kann wie jede Feuerwaffe bei unsachgemäßen oder fahrlässigem Gebrauch den Schützen oder andere Personen töten oder ernsthaft verletzen. Bei ordnungsgemäßer Handhabung und Pflege kann es über viele Stunden für sicheren, problemlosen Freizeitsport verwendet werden. Daher sollte es ausschließlich von Erwachsenen oder Jugendlichen im Mindestalter von 16 Jahren unter der Aufsicht Erwachsener verwendet werden.

Als stolzer Besitzer eines neuen Winchester Luftgewehrs sind Sie Teil einer amerikanischen Tradition, die über 100 Jahre in die Vergangenheit reicht. Mechanisch verkörpert ein neues Winchester Luftgewehr knapp 100 Jahre technische Erfahrung und Expertise in der Herstellung von Qualitätsprodukten.

Der sichere Umgang mit Gewehren hängt von der Sicherheitsschulung und der richtigen Einstellung des Schützen zum Gewehrbesitz ab. Dieses Handbuch soll Ihnen die grundlegenden Fakten vermitteln, die jeder verstehen sollte, bevor er ein Gewehr abschießt. Lesen Sie es bitte genau durch. Je besser Sie diese Grundlagen verstehen, desto mehr Freude werden Sie am Schießsport haben. Gleichzeitig können Sie beruhigt sein, dass Sie richtig mit dem Luftgewehr umgehen.

Wenn Sie oder Ihre Kinder (Mindestalter 16 Jahre) Eigentümer eines Winchester-Luftgewehrs werden, bitten wir Sie eindringlich darum, an einem offiziellen Kurs zur Unterweisung von Schusswaffen teilzunehmen. Winchester-Luftgewehre sind für erwachsene Schützen und für jugendliche Schützen im Alter von 16 Jahren oder älter unter der Aufsicht von Erwachsenen bestimmt. Es gibt eine Reihe von Vereinen und Jugendorganisationen, die einen kompletten, 10-stündigen Kurs anbieten, der auf den Richtlinien, die von Ausbildungsexperten bei Daisy entwickelt wurden, basiert. Diese sind im Abschnitt VEREINE UND WETTKÄMPFE am Ende dieser Broschüre aufgelistet. Setzen Sie sich mit einem der Anbieter in Verbindung, um den nächsten Kurs in Ihrer Umgebung in Erfahrung zu bringen. Wenn Sie weitere Informationen wünschen, schreiben Sie an: Special Market Programs, Daisy, Box 220, Rogers, Arkansas 72757, USA.

## WAS IST EIN WINCHESTER LUFTGEWEHR?

Mit unserer 100-jährigen Erfahrung und unserem technischen Wissen ist es uns gelungen, Design und Kunstfertigkeit der Winchester-Luftgewehre in die Nähe echter Gewehre zu rücken. Die Schusskraft, die die Leistung herkömmlicher Luftgewehre um das Zehnfache übersteigt und die Handhabung selbst, beeindrucken selbst leistungsstarke Sportschützen.

In den letzten Jahren begannen die Sportschützen unter begrenztem Raum und einer Kürzung der Mittel für ihren Sport zu leiden. Die Winchester Luftgewehre beseitigen diese Beschränkungen sowohl für den Experten, der das ganze Jahr über drinnen oder draußen preiswert trainieren möchte, als auch für jene Schützen, die gerne Schulter-an-Schulter im Wettstreit liegen. Bei einem Winchester Luftgewehr passen Aussehen und Leistung zusammen und ermöglichen das Schießen direkt vor der Tür und das zu einem Bruchteil der Kosten von Feuerwaffenschießen.

## RICHTIGE HANDHABUNG VON GEWEHREN

Sie sind womöglich bereits damit vertraut, wie man richtig mit Gewehren umgeht, aber die Tatsache, dass Ihr neues Winchester Luftgewehr bis zu zehnmal so stark wie ein herkömmliches Luftgewehr ist, bedeutet, dass mehr Vorsicht geboten ist. Denken Sie daran, wenn Sie die Grundregeln für den richtigen Umgang mit Gewehren durchgehen, dass unter „Umgang“ jegliche Handhabung Ihres Gewehrs zu verstehen ist.

- **Achten Sie stets darauf, dass die Mündung in eine sichere Richtung zeigt.**
- **Behandeln Sie ein Gewehr immer so als ob es geladen wäre.**
- **Laden oder spannen Sie ein Gewehr nur, wenn Sie zum Schießen bereit sind.**
- **Prüfen Sie Ihr Ziel und den Raum hinter Ihrem Ziel.**
- **Schütze und Zuschauer sollten Schießbrillen tragen, und die Zuschauer müssen hinter dem Schützen stehen.**
- **Niemals mit einem geladenen Gewehr klettern oder springen.**
- **Vermeiden Sie ein Abprallen der Geschosse.**
- **Die Mündung nicht blockieren.**
- **Unbenutzte Gewehre müssen immer entladen werden.**
- **Respektieren Sie das Eigentum anderer.**

Neunzig Prozent aller durch Luftgewehre verursachten Unfälle in diesem Land sind auf folgendes zurückzuführen: (1) unvorsichtiger Umgang mit dem Gewehr, (2) falsche Annahme, dass das Gewehr nicht geladen sei oder (3) Schießen auf falsche Ziele. Alle drei Ursachen lassen sich durch richtigen Umgang mit dem Gewehr ausräumen.

# IHR WINCHESTER LUFTGEWEHR IST EIN ZIELGEWEHR

Ihr Winchester-Luftgewehr wurde für Zielschussübungen sowohl im Innen- als auch im Außenbereich entwickelt und soll Ihnen dabei helfen, Ihre Treffsicherheit zu verbessern. Ihr Winchester-Luftgewehr entwickelt jedoch starke Kräfte und schießt mit hoher Geschwindigkeit. Präparieren Sie deshalb Ihr Ziel sorgfältig. Schießscheiben, die für niedrige Geschwindigkeiten (unter 107 m/s) und BB-Guns oder Pelletgewehre entwickelt wurden, sollten nicht für ein Winchester-Luftgewehr verwendet werden. Verwenden Sie immer Zielobjekte, die Querschläger verhindern und bringen Sie extra Verstärkungen hinter Ihrem Zielobjekt an, um der zusätzlichen Schlagkraft entgegenzuwirken. (Siehe „Wie erstelle ich ein Ziel für den Innen-/Außenbereich“, Seite 14.)

## HINWEISE ZUR TREFFSICHERHEIT

Viele Leute lernen einen guten Umgang mit dem Gewehr, ohne die Grundlagen für eine gute Treffsicherheit zu lernen. Dennoch dienen diese Grundlagen einem guten Zweck – der Steigerung Ihres Talents. Wenn Sie sie noch nicht gelernt haben, sollten Sie sich jetzt einmal damit befassen. Wenn sie Ihnen bereits bekannt sind, sollten Sie sie noch einmal durchgehen.

## ABZUG UND ATMUNGSKONTROLLE

Einfach ausgedrückt, hängt die Abzugskontrolle davon ab, wie gut Sie Ihr Gewehr kennen. Richten Sie Ihre Visiere aus. Sobald das richtige Bild im Visier ist, drücken Sie ab. Ein plötzliches Bewegen des Abzugs ruiniert Ihre Ausrichtung auf das Ziel. Folglich müssen Sie Ihr Gewehr gut kennen, um gerade genug Druck auf den Abzug auszuüben, dass dieser schussbereit ist. Dann können Sie den Abzug im gewünschten Moment mit geringer Störung des im Visier befindlichen Bildes abdrücken. Die Kontrolle des Abzugs lässt sich üben. Nach mehrmaligen Versuchen, wird es Ihnen in Fleisch und Blut übergehen.

Wenn Sie im falschen Moment atmen, kann dies zu einer Bewegung des Körpers führen und Ihre Ausrichtung wird gestört. Atmen Sie daher richtig. Bevor Sie das Gewehr in Schußposition bringen, atmen Sie tief ein. Atmen Sie dann halbwegs aus, wobei der Arm in Schußposition verweilt. Halten Sie die restliche Luft an, bis Sie geschossen haben.

Wenn Sie nach ca. 7 bis 8 Sekunden keinen Schuss abgefeuert haben, biegen Sie Ihren Arm um 90 Grad ab (Mündung nach oben), entspannen sich und atmen einige Sekunden lang normal. Nehmen Sie dann Ihren „Zielatem“ und probieren Sie es nochmals.

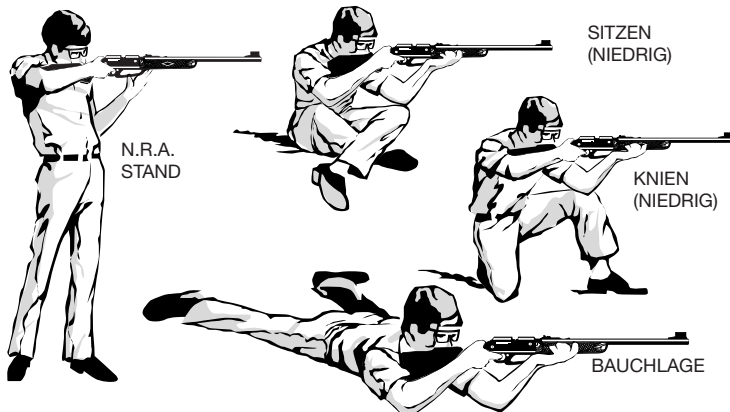

## STAND

- Blicken Sie aus einer Position direkt gegenüber dem Ziel nach rechts von der Schusslinie. Die Knie müssen gerade ausgerichtet, aber nicht gesperrt sein.
- Packen Sie das Vorderteil des Gewehrs mit der linken Hand, und stecken Sie den Kolben des Gewehrs in die Schultertasche, mit der Mündung nach oben.
- Ergreifen Sie den Schaft am Pistolengriff mit der rechten Hand, und drücken Sie dann Ihre Wange sachte an den Kolben, ohne den Hals zu verrenken.

- Bewegen Sie die linke Hüfte nach vorne, senken Sie das Gewehr auf Schulterhöhe ab, und lassen Sie den linken Oberarm am Körper ruhen, mit dem Ellbogen direkt unter dem Gewehr.
- Das Vorderteil des Gewehrs sollte mit der Handfläche der linken Hand abgestützt werden. (Daumen und Fingerspitzen, wenn Sie die NRA-Standposition verwenden)
- Verlagern Sie Ihr Gewicht auf den linken Fuß, und lehnen Sie Ihren Oberkörper vom Ziel weg. Zur Einnahme anderer Positionen:

(Wir machen nochmals darauf aufmerksam, dass linkshändige Schützen diese Anleitungen für folgende Positionen umkehren müssen.)

## BAUCHLAGE

- Das Gesicht halb nach rechts drehen, dann in einem Winkel von 45 Grad zur Schusslinie hinlegen. Das linke Bein völlig entspannen. Das rechte Bein von der Wirbelsäule weg drehen. Es kann angewinkelt oder gestreckt sein. Die Füße sollten so flach wie möglich auf dem Boden ruhen.

## SITZEN

- Das Gesicht halb nach rechts drehen, dann in der niedrigen Position die Beine vor dem Körper überkreuzen. Dabei sollten die Füße auf dem Boden ruhen und die Knie stützen. Die Ellbogen in Kniehöhe platzieren, so dass sie Dreiecke zum Stützen des Gewehrs bilden.  
In der hohen Position werden die Beine nicht gekreuzt; die Füße werden breit geöffnet, die Fersen abgestützt, und der Körper beugt sich nach vorne, so dass die Ellbogen durch die Knie abgestützt werden.

## KNIEN

- Das Gesicht halb nach rechts drehen und auf die Knie fallen. In der unteren Position sollte der linke Fuß soweit ausgestreckt werden, wie es noch bequem ist, während das rechte Bein flach auf dem Boden liegt und der Schütze auf der Seite des Fußes sitzt. In der hohen Position sitzt der Schütze auf seiner rechten Ferse.

## ZIELEN



GEWEHR SCHIESST  
ZU HOCH



GEWEHR SCHIESST  
ZU NIEDRIG



RICHTIGES VISIER-  
BILD

## EINSTELLEN DES VISIERS

Der erste Schritt zum richtigen Einstellen des Visiers ist die Bestimmung der Schußgruppierung Ihres neuen Daisy-Gewehrs. Positionieren Sie hierzu eine Stütze, z.B. einen Tisch oder eine Bank ca. 100 cm vom Ziel entfernt. Das Gewehr auf die Ablage legen und drei Schüsse abgeben, jedes Mal auf dieselbe Stelle auf dem Ziel. Versuchen Sie während den drei Schüssen nicht, irgendwelche Anpassungen vorzunehmen. Es interessiert Sie an diesem Punkt lediglich, wie gut sich die Schußgruppe platzieren lässt. Nachdem Sie Ihre Gruppierungsfunktion und die Ihres Gewehrs bestimmt haben, können Sie die Visiere anpassen, um die Gruppe auf dem Ziel auszurichten. **HINWEIS:** Unter Umständen müssen die Visiere am Daisy Luftgewehr für jede Person, die es benutzt, neu angepasst werden, um dem jeweiligen Sehmuster zu genügen. **HINWEIS:** Manche Gewehre haben feste Visiere, die sich nicht anpassen lassen.

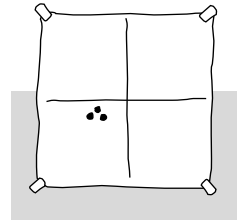

## VORBEREITEN EINES ZIELS FÜR DRINNEN ODER DRAUSSEN

Auf Grund der Geschwindigkeit und Energie des Winchester Luftgewehrs muss sichergestellt werden, dass Ihr Ziel die erforderliche Verstärkung aufweist. Ein 40 cm tiefer Karton (oder tiefer) mit einer mindestens 60 Quadratzentimeter großen Vorderseite dient als Basis für das Ziel.

Zentrieren Sie einen 7,5 cm hohen Stapel fest verschürter Zeitschriften (nicht durch Zeitungen ersetzen) innen vor der Rückwand des Kartons, gegenüber vom Ziel, und füllen Sie den Karton mit festgepacktem, geknülltem Zeitungspapier, um ein Abprallen zu verhindern. Wenn die rückwärtige Verstärkung angebracht ist, kleben Sie das Ziel vorne an den Karton. **Verwenden Sie keine Metallbefestigungen – Kügelchen und Pellets könnten daran abprallen. Während das Ziel benutzt wird, muss es genau überwacht werden.** Sobald die Kügelchen oder Pellets die Hälfte des Zeitschriftenstapels durchdrungen haben, muss dieser ersetzt werden.

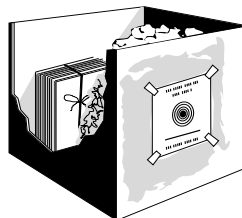

**! VORSICHT:** Denken Sie daran, dass jede gekaufte oder selbst gemachte Schießscheibe bei kontinuierlichem Gebrauch **verschleißt**. Aus diesem Grund sollte der Kugelfang so platziert werden, dass er auch bei einem Versagen sicher ist, und er sollte vor und nach jedem Gebrauch sorgfältig geprüft werden. Ein starker Abpraller oder Querschläger ist ein Zeichen dafür, dass der Kugelfang fehlerhaft ist und sofort aus dem Gebrauch gezogen werden sollte.

### SCHIESSEN DRINNEN

Drinnen und draußen gelten dieselben Regeln für den sicheren Umgang mit dem Gewehr. Werden diese Regeln beachtet, ist das Schießen drinnen mit Ihrem Winchester Luftgewehr ungefährlich. Denken Sie jedoch stets an die Kraft des Gewehrs und befolgen Sie die Anleitungen für den Aufbau der rückwärtigen Verstärkung des Ziels sehr genau.

Die CO<sub>2</sub>-Gewehre der Power Line-Serie, die Winchester Hochleistungsluftgewehre und die Einzellader-Luftgewehre liefern konstante Höchstleistung. Stellen Sie also sicher, dass die rückwärtige Verstärkung am Ziel ordnungsgemäß aufgebaut wurde.

Aus Sicherheitsgründen müssen Sie das Ziel so platziert haben, dass keine Eingänge vor oder seitlich zur Schusslinie oder hinter dem Ziel liegen. Ist dies nicht möglich, müssen die Türen in diesem Bereich blockiert werden. Zeltplanen oder dicke Decken, die vor der Wand hängen und nicht auf dem Boden anstoßen müssen hinter der rückwärtigen Zielverstärkung aufgehängt werden. Dadurch wird ein Abprallen im Fall eines Verpassens des Ziels verhindert. Und letztlich muss das Ziel gut beleuchtet sein.

Denken Sie daran, dass Sie das Winchester Luftgewehr erst laden, wenn das Ziel steht und Sie zum Schießen bereit sind. Das Gewehr nie in eine andere Richtung als in Zielrichtung zeigen lassen.

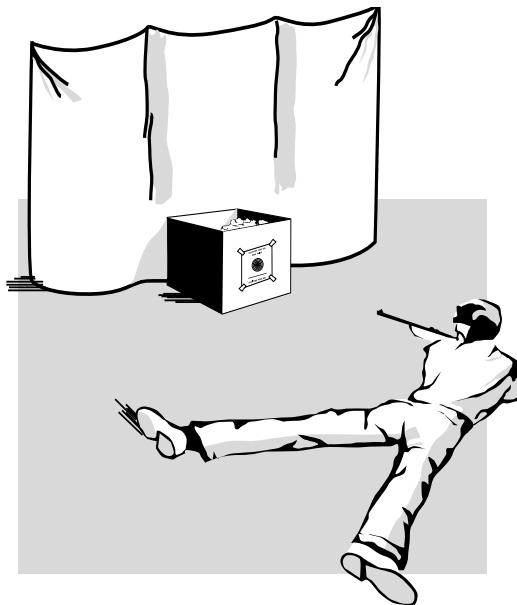

## **SCHIESSEN IM FREIEN**

Während sich Ihr Winchester Luftgewehr hervorragend zum Schießen im Freien eignet, verlangt seine außerordentliche Kraft besondere Vorsicht. Die auf der vorhergehenden Seite beschriebene rückwärtige Verstärkung eignet sich genauso gut für das Schießen im Freien, wenn nur begrenzter Raum zur Verfügung steht. Stellen Sie sicher, dass der Zielbereich frei und sicher ist, bevor Sie schießen.

## **VERWENDEN SIE DIE RICHTIGE MUNITION**

Winchester Luftgewehre können verschiedene Pellettypen verwenden. Prüfen Sie die Anleitungen auf Ihrem Winchester Luftgewehr, um sicherzustellen, dass Sie stets die richtige Munition verwenden. Wird die falsche Munition verwendet, kann es zu Störungen bei der Zuführung und zum Steckenbleiben kommen, was ernste Verletzungen verursachen kann. Da schmutzige und verformte Munition im Gewehr stecken bleiben kann, dürfen Kügelchen oder Pellets NICHT WIEDERVERWENDET WERDEN.